

**NIESTANDARDOWE
DETEKTORY METALI
ELEKTRON-MD**

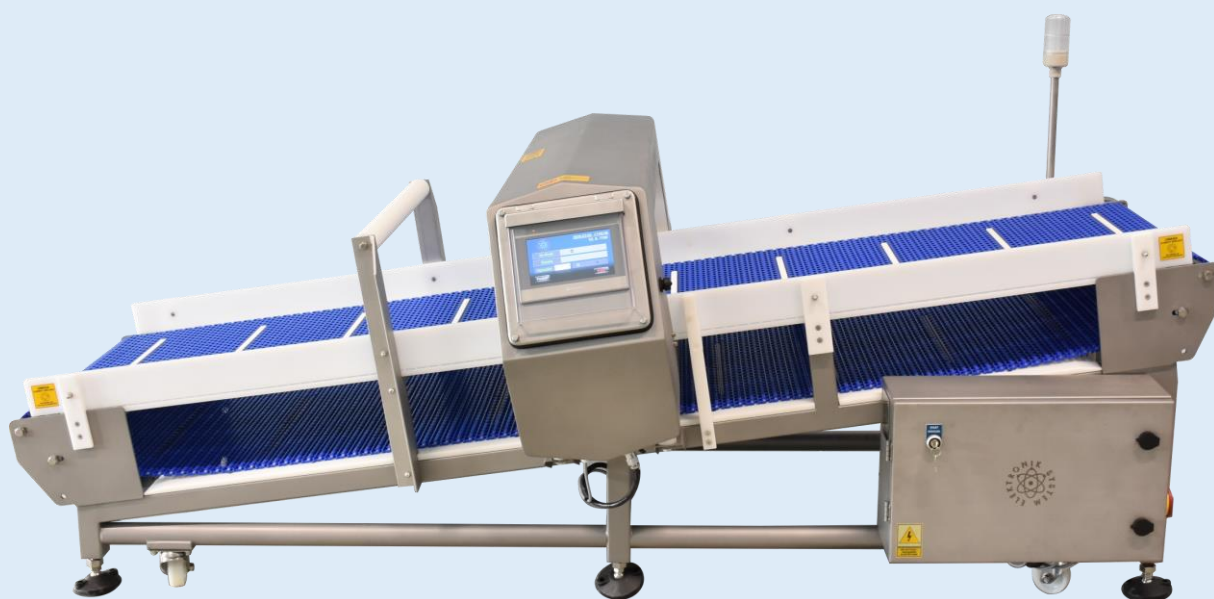
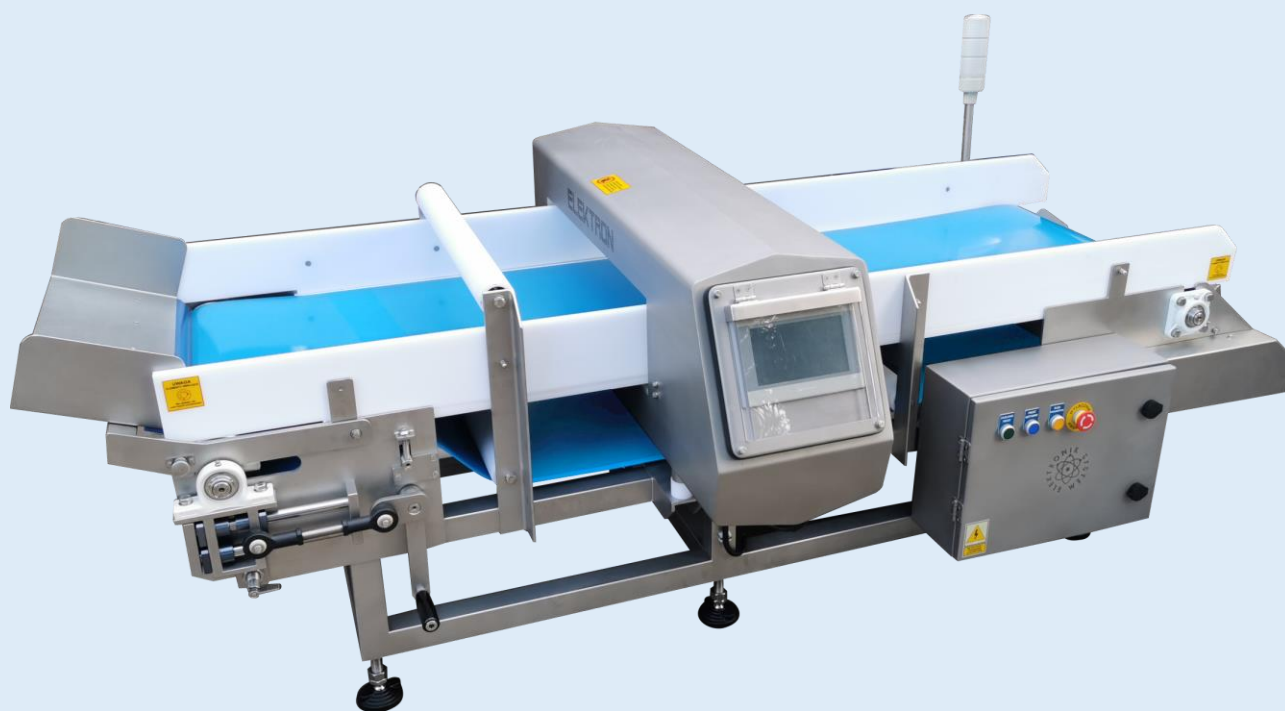
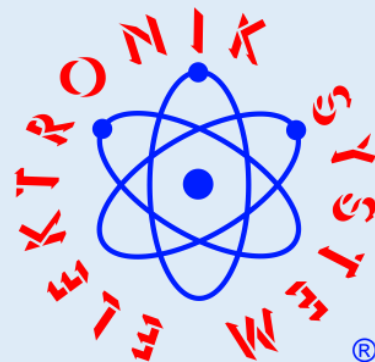

Ustronna 14
89-606 Charzykowy

wykrywaczmetali@onet.eu
elektron@metaldetektor.pl

+48 608 34 34 34

ZASTOSOWANIE

Detektory metalu typu **ELEKTRON-MD** znajdują swoje zastosowanie głównie w przemyśle spożywczym. Urządzenia te dedykowane są zarówno do produktów niezapakowanych jak również w opakowaniach wykonanych z tworzywa sztucznego, papieru, tektury czy szkła. Detektory metalu przeznaczone są do badania produktów takich jak:

- mięso, wędliny, ryby, owoce morza - świeże a także mrożone,
- nabiał - mleko, sery, śmietana itp.,
- warzywa i owoce - świeże, mrożone oraz przetworzone,
- wyroby piekarnicze i cukiernicze - chleb, bułki, ciastka itp.,
- wyroby gotowe - gotowe dania obiadowe np. pizza,
- makarony, płatki owsiane, ryż, płatki śniadaniowe, kasze,
- przyprawy,
- kawa ziarnista, mielona, rozpuszczalna,
- bułka tarta, cukier, sól, kasza manna, mąka,
- herbaty, zioła, susze owocowe,
- bakalie - mieszaniny gotowe do przemysłu cukierniczego,
- i wiele innych

ZASADA DZIAŁANIA

Detektor metalu jest wyposażony w cewkę nadajnika i dwie cewki odbiornika. Cewka nadajnika generuje stały sygnał o określonej częstotliwości. Po obu stronach cewki nadajnika rozmieszczone są równomiernie dwie cewki odbiorcze, które odbierają sygnał. Detektor metalu mierzy różnicę napięcia między cewkami, a następnie przekształca je w sygnał. Wszelkie przewodzące elektrycznie przedmioty poruszające się między cewkami powodują różnicę napięcia między nimi. Każdy przedmiot wytworzy niewielką różnicę, lecz przedmioty metalowe powodują znacznie większą różnicę, umożliwiając ich wykrycie w produktach niemetalicznych. W ten sposób przemysłowy detektor metali może odróżnić produkt niezanieczyszczony od produktu zanieczyszczonego metalem.

OZNACZENIA

- H** - (z ang. hard work) detektor dedykowany do pracy w trudnych warunkach.
- F** - detektor posiadający wbudowany system „FROST”.
- S** - (z ang. separation) detektor posiadający separator.
- G** - taśma detektora metalu posiada tzw. gumowy chwytak (rubber gripper).

TWOJE KORZYŚCI

- Serwis gwarancyjny oraz pogwarancyjny w 24h.
- Dożywotnia gwarancja na sondy (bez elektroniki).
- Techniczne wsparcie telefoniczne lub e-mail.
- Ogólnodostępne części zamienne znanych i renomowanych firm.
- Naprawa i modernizacja urządzeń zgodnie z wymaganiami i oczekiwaniami naszych klientów.
- Reaktywacja i udoskonalanie wszystkich naszych detektorów metali nawet tych najstarszych, do obecnej generacji.
- Konsultacje i szkolenia.
- Okresowe przeglądy urządzeń naszej produkcji.
- Zgodność ze standardami systemu HACCP, CE, IFS oraz NEC.

CO NAS WYRÓŻNIA?

Seria detektorów **ELEKTRON MD** posiada niespotykane w innych detektorach **system auto-nauki bezdotykowej**. System samodzielnej auto-nauki analizuje badany produkt oraz automatycznie zapisuje parametry detekcji (np. wpływ samego produktu i tło otoczenia). Detektor sterując transporterem automatycznie przesuwa produkt przez okno sondy detekcyjnej w przód i w tył aż do ukończenia nauki. Rozwiązanie to ułatwia pracę zwłaszcza przy ciężkich produktach. Dzięki temu nauka przebiega znacznie dokładniej bez zakłóceń a także podnosi poziom detekcji i stabilność pracy detektora metali.

Detektory metali naszej produkcji posiadają wbudowany **system autokalibracji**, dzięki któremu urządzenia nie wymagają stałych przeglądów serwisowych. System detekcji dokładnie oscyluje przy częstotliwości substancji badanej, sam dopasowuje sobie zmienne wartości. System zarządzania, jest tak zaprojektowany, aby przy każdym wyłączeniu wykrywacza z sieci na około 15 min automatycznie przeprowadził analizę tła i samo kalibrację systemu po ponownym uruchomieniu.

Nasze detektory metali mogą zostać wyposażone w niespotykany w innych detektorach, **system „FROST”** ❄️ z wbudowanym systemem inteligentnego ogrzewania i termostatu, wewnątrz panelu sterowania, który chroni wewnętrzne układy elektroniczne przed wilgocią i chłodem. Jest to jedyna ochrona przed raptownymi zmianami temperatur podczas mycia i zabezpiecza przed absorpcją wilgoci do wewnątrz (na przykład zimna maszyna myta gorącą wodą). Praca maszyny w chłodni i z mrożonym produktem.

Auto Nauka

Nauka

Uwaga: Aktualizacja ...

CZĘŚCI SKŁADOWE



GŁÓWNE CECHY

- Czytelny, kolorowy ekran dotykowy o przekątnej 7".
- Ośłona panelu sterowania z przezroczystego poliwęglanu.
- Menu w języku polskim i angielskim (standard).
- Menu w języku niemieckim, rosyjskim, włoskim, francuskim, hiszpańskim, tureckim, arabskim i innym (opcja na zamówienie).
- Intuicyjne menu i prosta obsługa.
- Historia produktów badanych, data i godzina.
- Port USB do gromadzenia i przenoszenia danych do pamięci przenośnej.
- Funkcja pamięci dla badania 100 różnych produktów.
- System auto-nauki.
- Automatyczna samokalibracja systemu.
- Poziomy dostęp zabezpieczony hasłem.
- Klasa szczelności sondy IP-69, napędu transportera IP-54/65.
- Dodatkowe sygnały wyjściowe:
 - załączona detekcja
 - wykrycie metalu
 - uruchomiony transporter
 - NO/NC zatrzymanie innej maszyny lub taśmy transportera podającego
- Wzrost wydajności i stabilności pracy w porównaniu z detektorami poprzedniej generacji.

TAŚMY MODULARNE

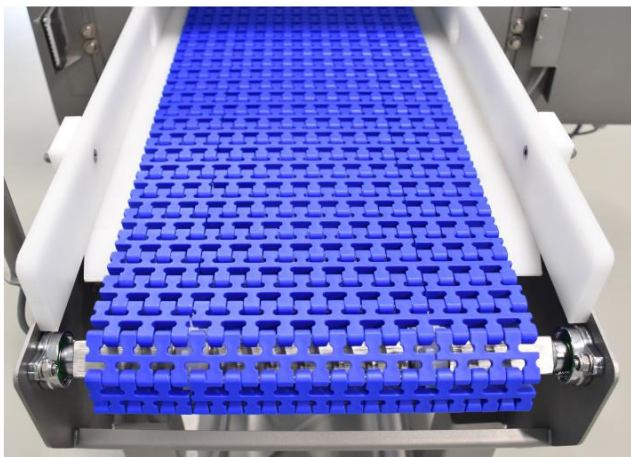

Standardowa taśma modularna

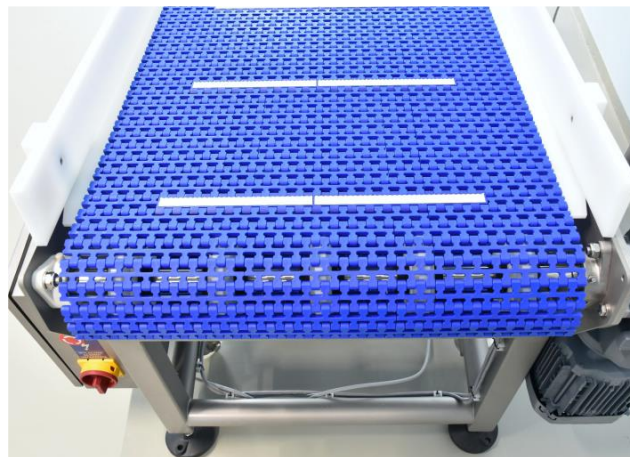

Taśma z grippem

TAŚMY POLIURETANOWE

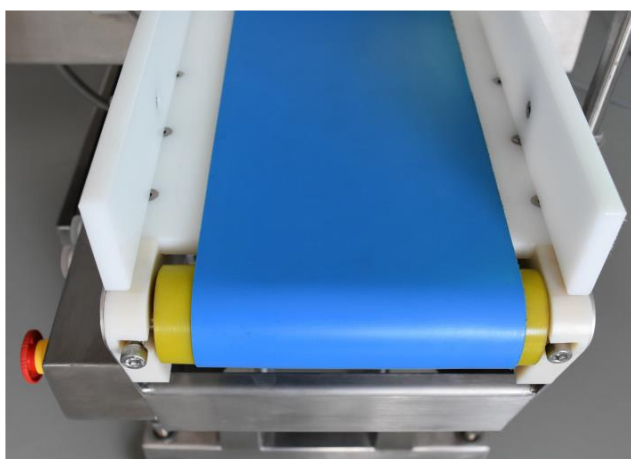

Standardowa taśma poliuretanowa



Taśma poliuretanowa z kołami

RODZAJE BURTY

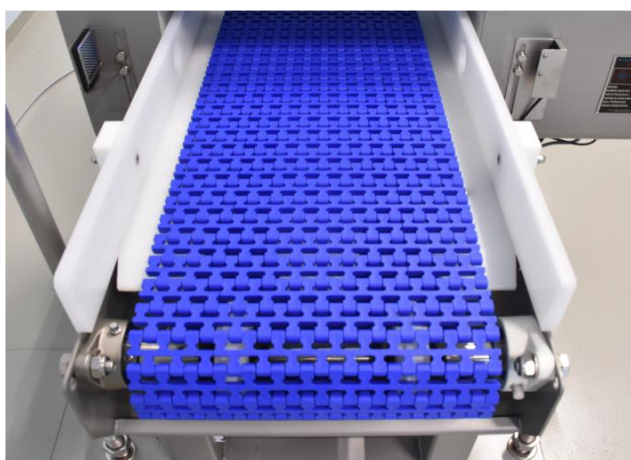

Burty stałe

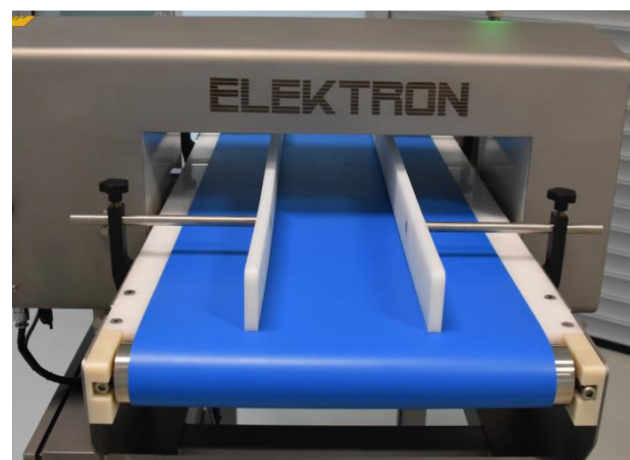

Burty regulowane

FUNKCJE SYSTEMU



System autokalibracji



System auto-nauki

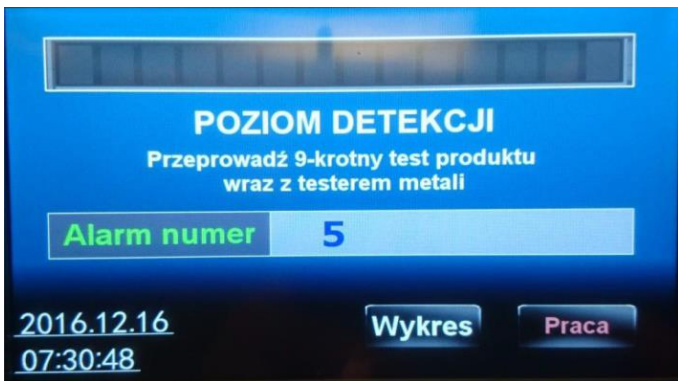

Automatyczny system wymuszenia poprawności detekcji



Menu detekcji



Wykres analizy detekcji



Przejrzysty system ustawiania parametrów

L.p.	Początek	Koniec	Nr. Prod.	Ilość Prod.
1	2020-04-15 11:52:31	2020-04-15 11:54:53	0	0

Historia detekcji

Nr.	Data	Czas	Produkt
45	20/04/08	09:45:35	0
44	20/04/08	09:45:33	0
43	20/04/08	09:45:30	0
42	20/04/08	09:45:28	0
41	20/04/08	09:45:25	0
40	20/04/08	09:45:22	0

Historia alarmów



Dmuchawa (dysza)

Bardzo wydajny i efektywny system dla lekkich produktów.

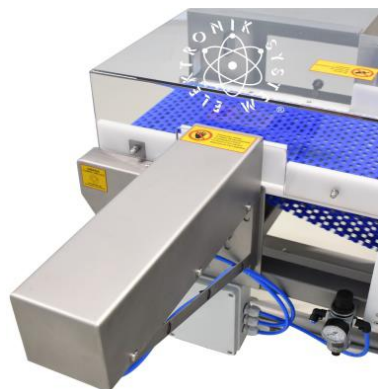

Spychacz

Standardowy system odrzutu z regulowaną wysokością. W zależności od produktu - możliwość zastosowania różnych płaskich końcówek o szerokości dostosowanej do produktu.

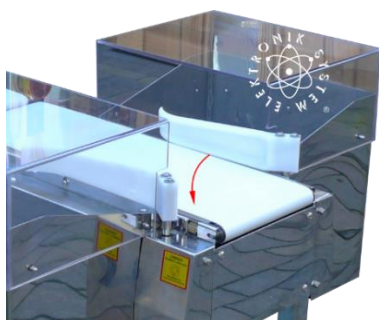

Ramię zgarniające

Szybki system odrzutu umożliwiający zaoszczędzenie przestrzeni montażowej.



Zapadnia

Jedyny niezawodny system odrzutu do produktów sypkich podawanych luzem.



Zapadnia w formie opadającego transportera

System odrzutu przeznaczony do długich produktów.

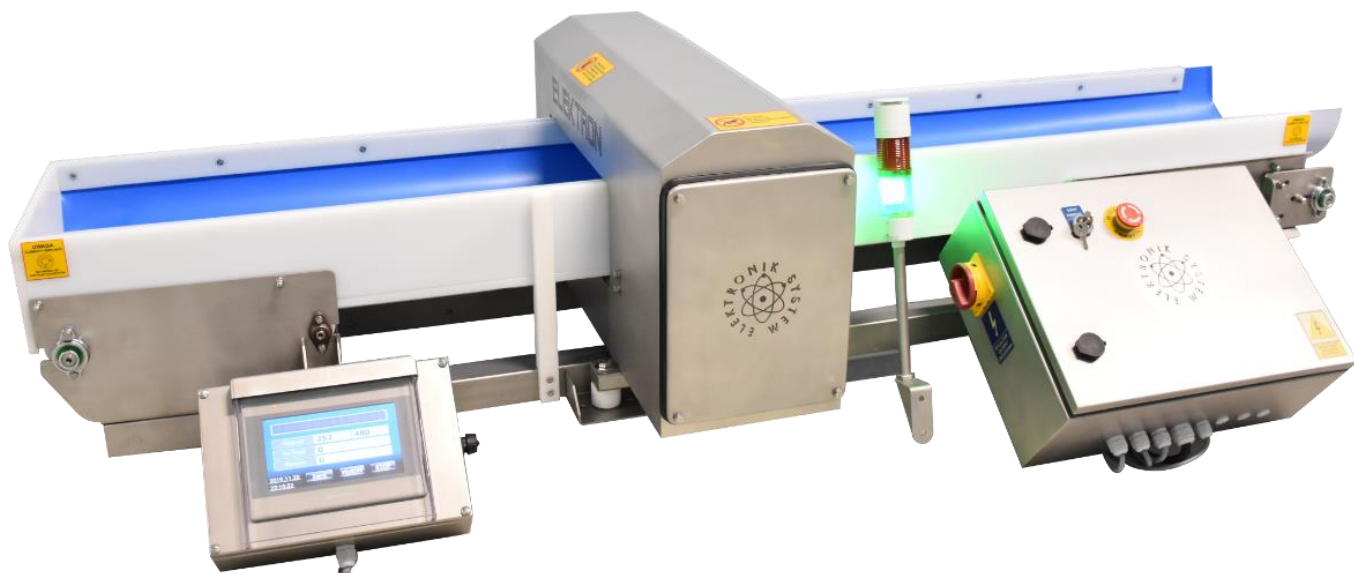

Detektor metalu do produktów sypkich, do instalacji lub zawieszenia w linii produkcyjnej.

Seria		ELEKTRON-MD
Poziom detekcji (uzależniony od wymiaru sondy)	Fe	od \varnothing 0,8 mm
	NoFe	od \varnothing 1,0 mm
	St/st	od \varnothing 1,2 mm
Szerokość robocza prześwitu sondy		Na zamówienie klienta od 260 mm do 1660 mm
Wysokość robocza prześwitu sondy		Na zamówienie klienta od 50 mm do 400 mm
Standardowa długość transportera		1500 mm (opcjonalnie inna długość)
Standardowa wysokość transportera		800+100 mm (opcjonalnie inna wysokość)
Panel operatorski		Ekran dotykowy HMI (opcjonalnie przyciski analogowe)
Rodzaj taśmy transportującej		Modularna (opcjonalnie poliuretanowa)
Kierunek pracy transportera		Od lewej do prawej (od prawej do lewej opcjonalnie)
Rodzaj osłony panelu sterowania		Poliwęglan (opcjonalnie stal nierdzewna)
Burty		Stałe (opcjonalnie regulowane)
Sygnalizacja wykrycia zanieczyszczenia		Alarm optyczno-akustyczny i zatrzymanie taśmy transportera
Prędkość taśmy transportera		Regulowana w zakresie 0-35 m/min (opcjonalnie stała)
System „FROST”		Opcja
Zasilanie		230 V, 50 Hz
Temperatura pracy		0-45°C
Materiał		Stal nierdzewna szkiełkowana

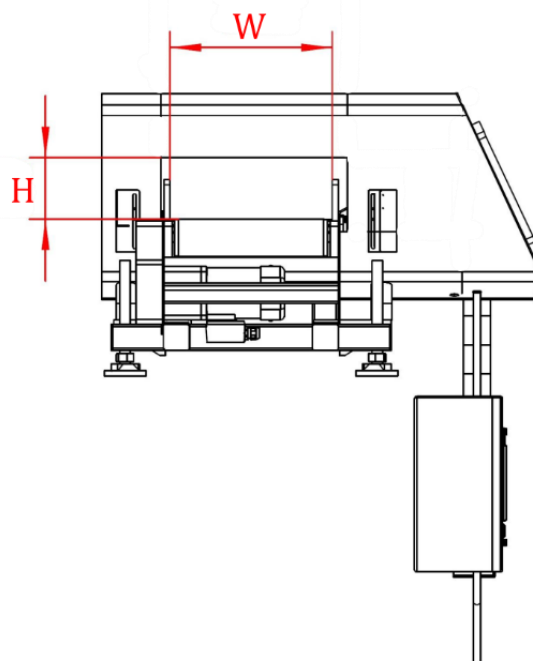
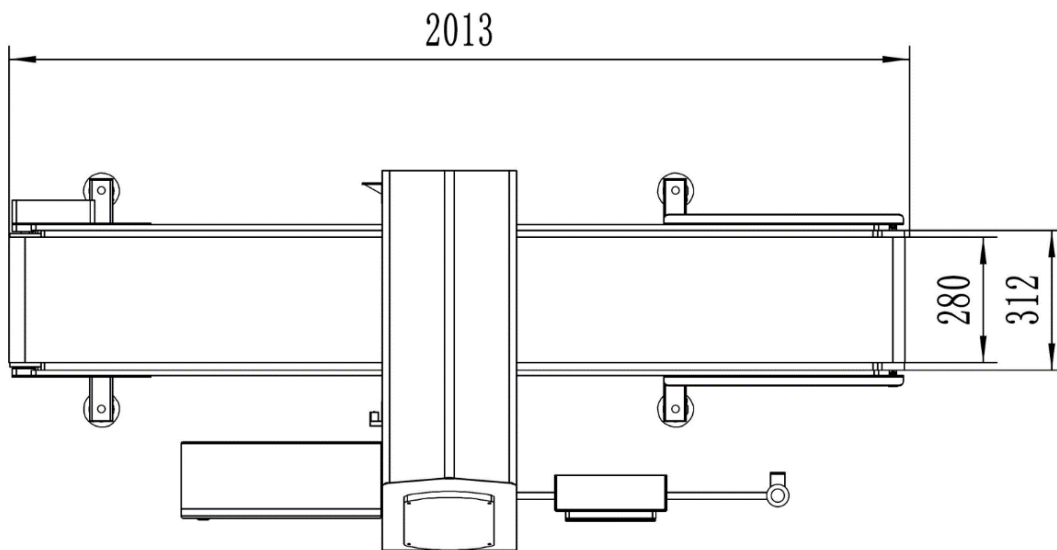
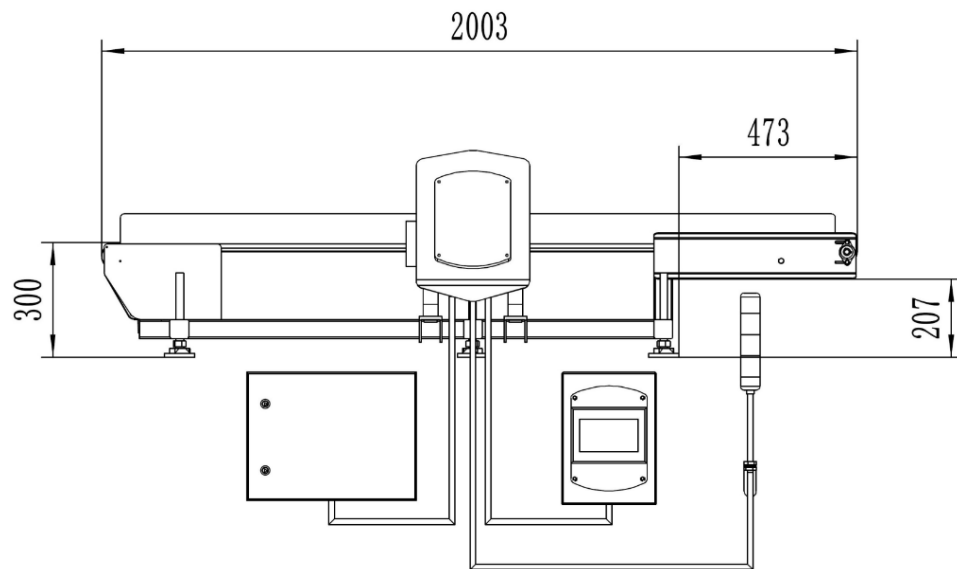



Detektor metali z transporterem wznoszącym.

Seria		ELEKTRON-MD
Poziom detekcji (uzależniony do wymiaru sondy)	Fe	od \varnothing 1,0 mm
	NoFe	od \varnothing 1,2 mm
	St/st	od \varnothing 1,5 mm
Szerokość robocza prześwitu sondy		Na zamówienie klienta od 260 mm do 1660 mm
Wysokość robocza prześwitu sondy		Na zamówienie klienta od 50 mm do 400 mm
Standardowa długość transportera		1500 mm (opcjonalnie inna długość)
Standardowa wysokość transportera		800+100 mm (opcjonalnie inna wysokość)
Panel operatorski		Ekran dotykowy HMI (opcjonalnie przyciski analogowe)
Rodzaj taśmy transportującej		Modularna (opcjonalnie poliuretanowa)
Kierunek pracy transportera		Od lewej do prawej (od prawej do lewej opcjonalnie)
Rodzaj osłony panelu sterowania		Poliwęglan (opcjonalnie stal nierdzewna)
Burty		Stałe (opcjonalnie regulowane)
Sygnalizacja wykrycia zanieczyszczenia		Alarm optyczno-akustyczny i zatrzymanie taśmy transportera
Prędkość taśmy transportera		Regulowana w zakresie 0-35 m/min (opcjonalnie stała)
System „FROST”		Opcja
Zasilanie		230 V, 50 Hz
Temperatura pracy		0-45°C
Materiał		Stal nierdzewna szkiełkowana

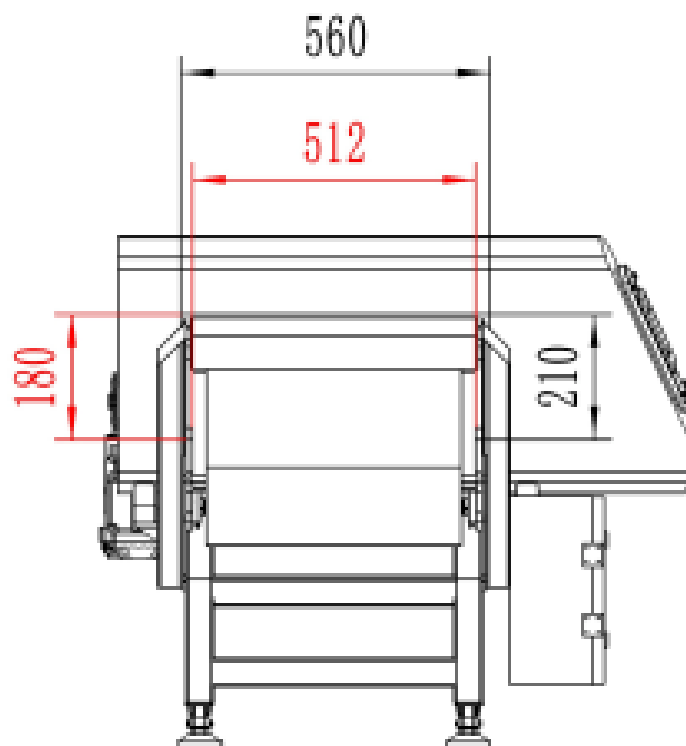
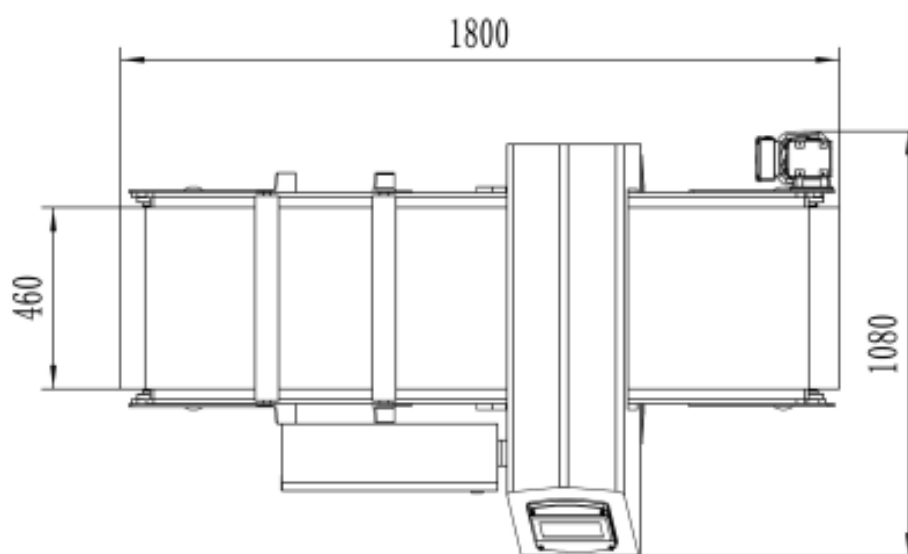
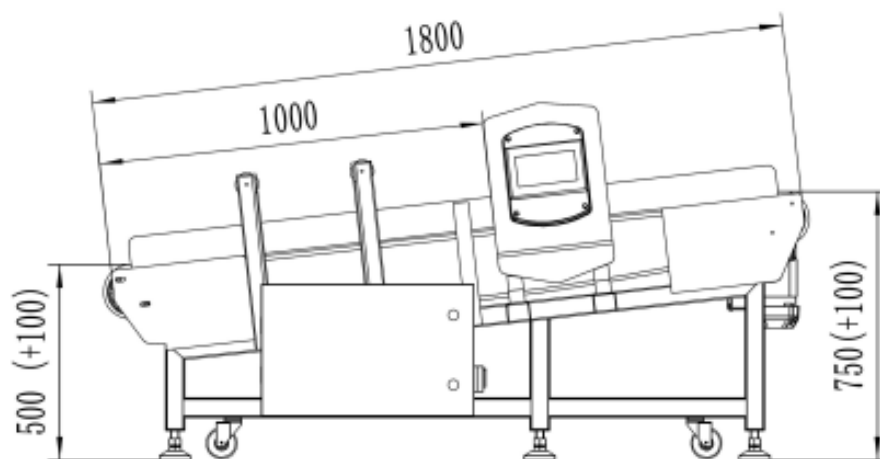

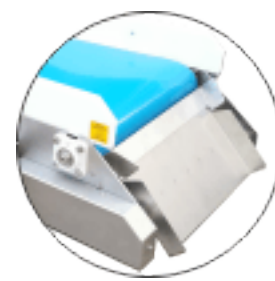
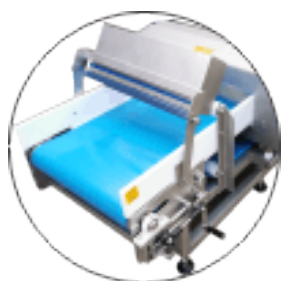
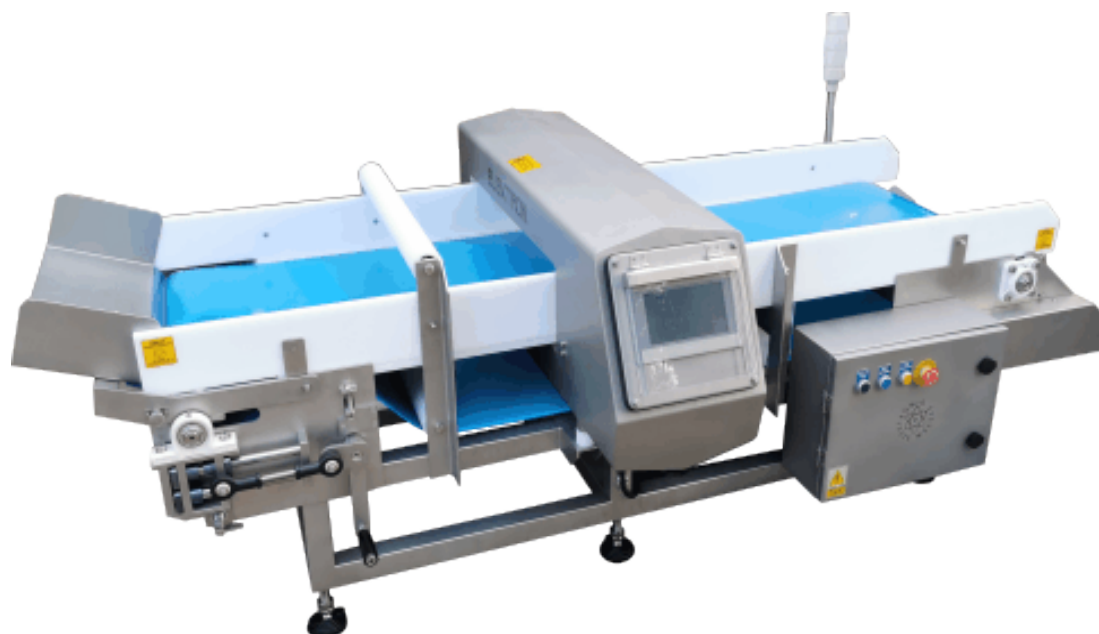

Detektor metalu do mięsa, ryb, warzyw i owoców z automatycznym separatorem (zapadnią).
Konstrukcja pozwala na popuszczenie taśmy transportującej za pomocą dźwigni.

Seria		ELEKTRON-MD
Poziom detekcji (uzależniony od wymiaru sondy)	Fe	od Ø 1,0 mm
	NoFe	od Ø 1,2 mm
	St/st	od Ø 1,5 mm
Szerokość robocza prześwitu sondy		Na zamówienie klienta od 260 mm do 1660 mm
Wysokość robocza prześwitu sondy		Na zamówienie klienta od 50 mm do 400 mm
Standardowa długość transportera		1500 mm (opcjonalnie inna długość)
Standardowa wysokość transportera		800+100 mm (opcjonalnie inna wysokość)
Panel operatorski		Ekran dotykowy HMI (opcjonalnie przyciski analogowe)
Rodzaj taśmy transportującej		Modularna (opcjonalnie poliuretanowa)
Kierunek pracy transportera		Od lewej do prawej (od prawej do lewej opcjonalnie)
Rodzaj osłony panelu sterowania		Poliwęglan (opcjonalnie stal nierdzewna)
Burty		Stałe (opcjonalnie regulowane)
Sygnalizacja wykrycia zanieczyszczenia		Alarm optyczno-akustyczny i zatrzymanie taśmy transportera
Prędkość taśmy transportera		Regulowana w zakresie 0-35 m/min (opcjonalnie stała)
System „FROST”		Opcja
Zasilanie		230 V, 50 Hz
Temperatura pracy		0-45°C
Materiał		Stal nierdzewna szkiełkowana

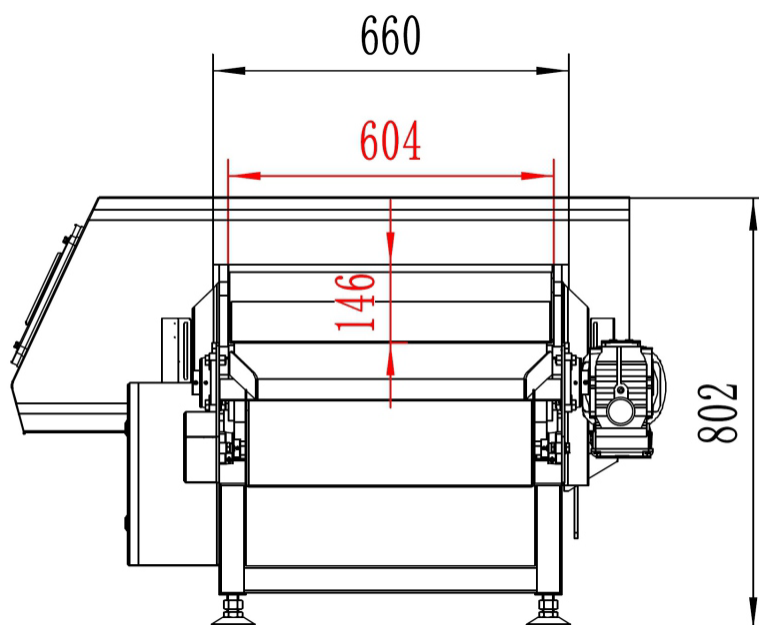
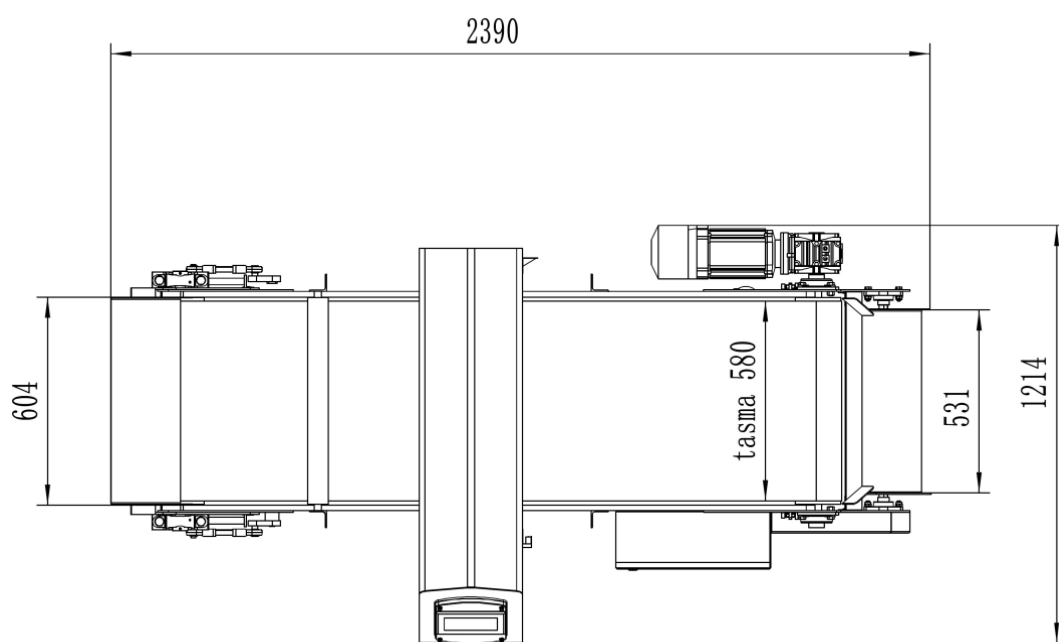
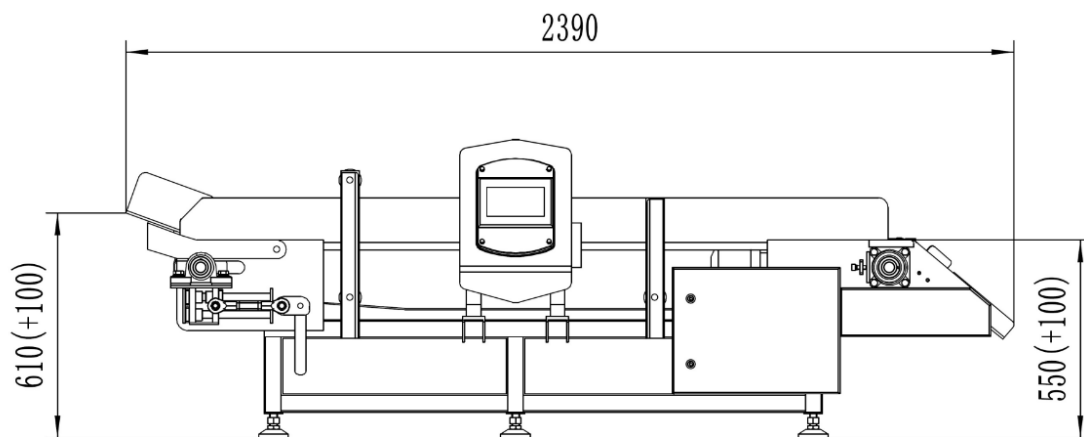

PODZESPOŁY DETEKTORA METALI

ZDJĘCIE	NAZWA	PRODUCENT
	Sygnalizator optyczno-akustyczny	Schneider Electric
	Falownik	Yaskawa 1000
	Silnik	Oriental Motor
	Silnik	SEW
	Bariery IR	Telemecanique
	Przyciski i lampki	EMA
	Wyświetlacz	WE!NVIE W
	Taśma transportująca	SYNCHROTECH